

# caisson imprimante ender 3

**Auteur :** Pierre · **Publié le** 26/06/2023 · 4 vues · 2 téléchargements PDF

Mobilab 66

Bois Medium mdf 3mm

full wood

# Étapes du projet

## ÉTAPE 1

### structure

en tasseaux de 30x30 collés

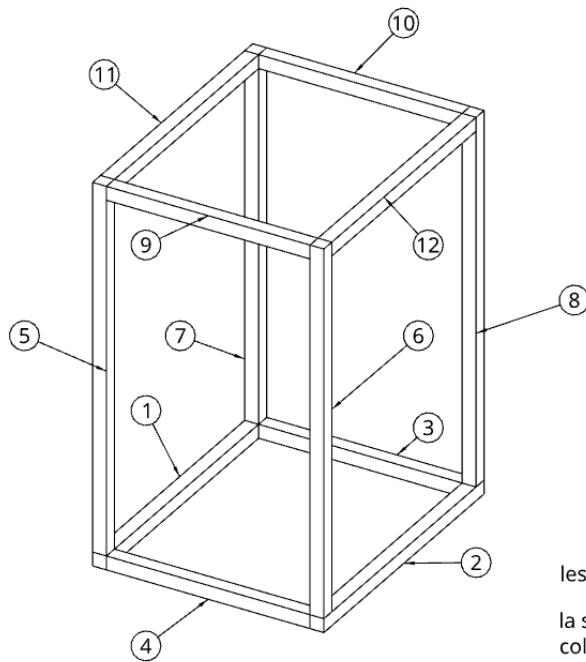

Item	Description
1	600mm
2	600mm
3	440mm
4	440mm
5	800mm
6	800mm
7	800mm
8	800mm
9	440mm
10	440mm
11	540mm
12	540mm

les tasseaux ont une section de 30mm x 30mm

la structure peut être assemblée uniquement par collage puisque les panneaux extérieurs seront ensuite vissés et viendront rigidifier la structure



A4

6:1

caisson imprimante ender3

structure

## ÉTAPE 2

### faire découper les panneaux

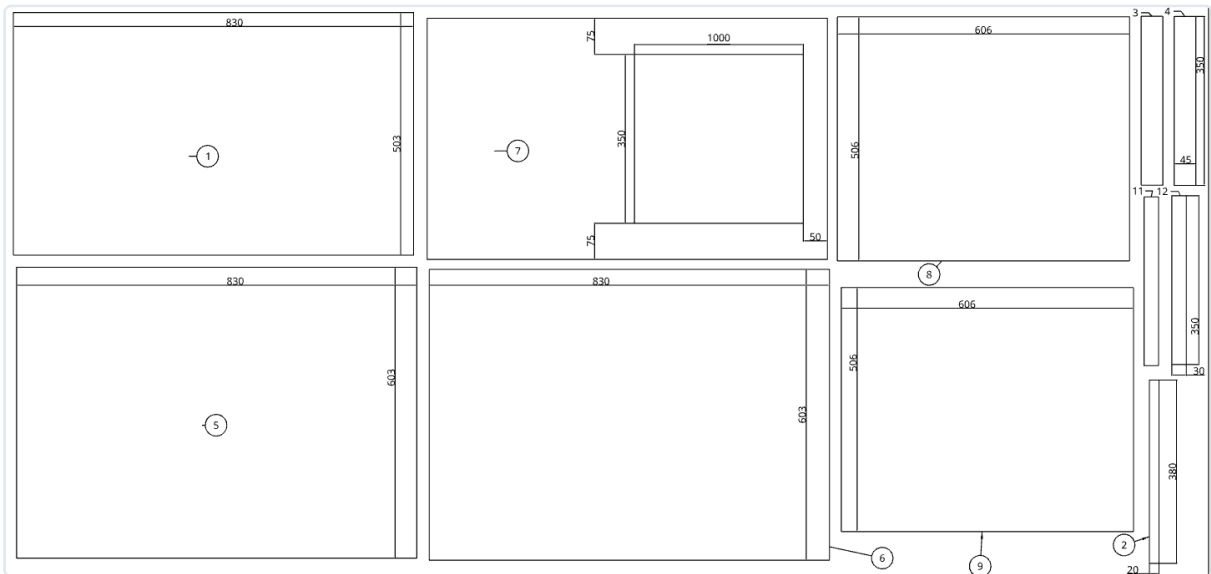

### ÉTAPE 3

## montage

avec des vis a bois de 25mm

